

*Manual de Instruções*  
*Manual de Instrucciones*  
*Instructions Manual*

**Pulverizador costal**

**Pulverizador mochila**

**Knapsack sprayer**



Imagens meramente ilustrativas. / Imágenes meramente ilustrativas. / Images are merely illustrative.

Modelos / Models

**12 litros/liters**

**20 litros/liters**

**TRAPP**®



12 litros



20 litros

Português

3

Español

15

English

27

## Parabéns!

Você acaba de adquirir um produto de qualidade desenvolvido com a mais alta tecnologia TRAPP. Este produto lhe proporcionará rapidez e eficiência nos trabalhos, com economia e total segurança. Para isso, são necessários alguns cuidados. As medidas de segurança, extremamente importantes, contidas neste Manual de Instruções, não cobrem todas as situações possíveis que poderão ocorrer. O operador deve compreender que o bom senso, atenção e cuidados, não são fatores que podem ser incorporados ao produto, mas que devem ser fornecidos pelas pessoas que operam e fazem a devida manutenção.

## Introdução

Este manual é parte integrante do pulverizador e deve ser guardado de maneira adequada! Você deve ler este manual antes de operar o produto. Este aparelho não se destina à utilização por pessoas (inclusive crianças) com capacidades físicas, sensoriais ou mentais reduzidas, ou por pessoas com falta de experiência e conhecimento, a menos que tenham recebido instruções referentes à utilização do aparelho ou estejam sob a supervisão de uma pessoa responsável pela sua segurança. Recomenda-se que as crianças sejam vigiadas para assegurar que elas não estejam brincando com o aparelho. Manutenções no produto só devem ser realizadas por profissionais habilitados, qualificados, capacitados ou autorizados para este fim. Use sempre os serviços dos Assistentes Técnicos Autorizados TRAPP. A TRAPP não se responsabiliza por eventuais acidentes ou danos ocorridos devido a utilização de peças não originais.

## Instruções de Segurança

1. Esse pulverizador é adequado para a pulverização de fertilizantes, herbicidas e remédios para plantas em casa, jardins ou fazendas;
2. Os produtos químicos não utilizados devem ser descartados adequadamente, e não derramados no sistema de esgoto ou no solo.
3. Entre em contato com a autoridade local para obter detalhes sobre os pontos de descarte de resíduos;
3. Siga cuidadosamente as instruções dos fabricantes de produtos químicos. Use luvas de proteção, se necessário;

4. Não coma, beba ou fume ao usar remédios ou inseticidas. Limpe seu rosto e suas mãos depois de concluir o trabalho;
5. Use apenas peças de reposição originais;
6. O pulverizador deve ser inspecionado cuidadosamente após cinco anos de uso;
7. Guarde a unidade longe de luz solar direta e proteja contra geadas;
8. Nem o fabricante, nem o fornecedor podem assumir qualquer responsabilidade por danos causados por uso impróprio ou inseguro, reparo inadequado ou o uso de peças de reposição incorretas.



## Cuidado!

**Mantenha sempre longe de crianças! Antes de cada uso, certifique-se de que o pulverizador funcione corretamente e verifique se há danos. Por razões de segurança, não pulverize líquidos explosivos, ácidos, líquidos corrosivos, desinfetantes, tintas, agentes de impregnação ou líquidos com uma temperatura de trabalho acima de 40 °C.**

## Conteúdo, Operação e Funções

### Conteúdo da embalagem

O conteúdo da embalagem: um tanque, uma bomba, uma unidade de pulverização (tubo, interruptor, haste de pulverização e cabeçote de pulverização), uma barra oscilante e uma alça.

### Operação

O movimento para cima e para baixo da barra de oscilação, movimenta da mesma maneira o pistão no cilindro da bomba. Esse movimento produz uma diferença entre a pressão dentro e fora da bomba, que por sua vez gera a abertura e fechamento da esfera de vedação, bombeando o líquido para a câmara, e que, conseqüentemente, será pulverizado através do conjunto de pulverização.

### Funções

1. O tanque tem alças, para usar nas costas e possui câmara de ar integrada, para ter um tamanho compacto, seguro e livre de vazamentos;
2. A bomba de pistão permite fácil operação, economia de mão de obra, geração rápida e consistente de pressão;
3. Um interruptor de acionamento permite uma operação flexível e sem vazamento, para pulverização localizada e contínua;
4. Você pode optar por bicos de pulverização de acordo com as suas necessidades, otimizando o desempenho da pulverização;
5. O produto é produzido com matéria-prima de excelente qualidade, o que garante resistência a produtos químicos diversos, corrosão e estanqueidade.

## Principais Componentes do Pulverizador

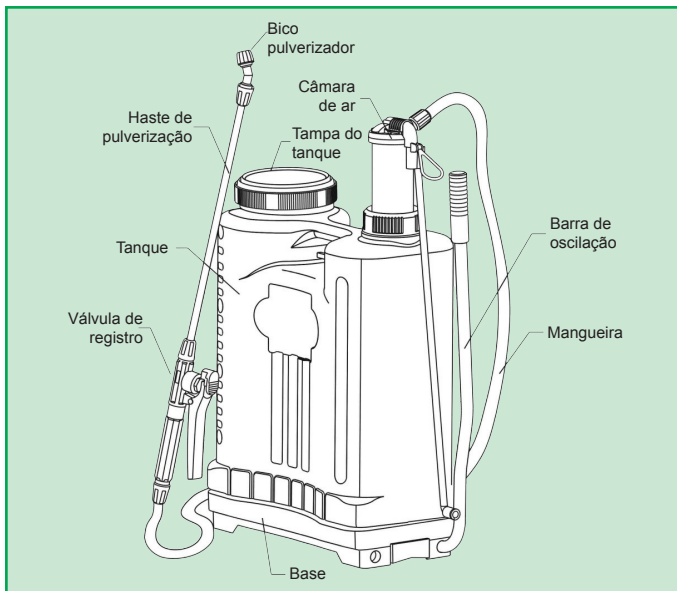

Modelo	Tipo	Volume do tanque	Pressão de operação	Curso de operação	Diâmetro do pistão	Peso líquido de toda a unidade	Dimensões
12 litros	Costal	12 l	2 ~ 4 bar	40-80 mm	45 mm	2,84 kg	328 x 147 x 500 mm
20 litros	Costal	20 l	2 ~ 4 bar	40-80 mm	45 mm	3,25 kg	365 x 190 x 530 mm

Tipo de bocal	Pres.bar	Fluxo l/min	Tipo de bocal	Pres.bar	Fluxo l/min
Bocal de cone único	3 ~ 4	0,6 ~ 0,7	Bocal de cone duplo	2 ~ 4	1,1 ~ 1,4
Bocal de ventilador único	2 ~ 3	0,6 ~ 0,8	Bocal ajustável de quatro furos	2 ~ 3,5	0,8 ~ 1,2

## Precauções

### Riscos



Leia o manual de instruções antes de operar ou realizar alguma manutenção no produto.



O operador deve usar máscara, touca de operação, roupas de proteção, luvas à prova de água, botas de borracha, etc.



Armazenamento e manutenção de pesticidas. Fora do alcance de crianças. O descarte de pesticidas deve seguir as instruções de segurança fornecidas por seu fabricante.



No caso de inalação: saia imediatamente do local infectado, vá a um local bem ventilado e deite-se. No caso de intoxicação por meio de contato com a pele, lave com água imediatamente. No caso de ingestão, induza o vômito com água limpa ou água salgada e vá ao hospital assim que possível.

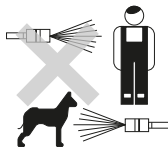

Nunca pulverize em seres humanos ou animais. Nunca opere contra o vento.

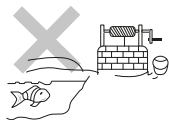

O líquido residual do pulverizador deve ser descartado em local adequado, de acordo com as instruções do fabricante. Nunca descarte no solo, em rios ou no esgoto.

## Aviso



Pessoas afetadas por fadiga, saúde debilitada, danos, alergia a pesticidas ou durante a gravidez nunca devem trabalhar com pesticidas. É proibido o uso do pulverizador após o consumo de álcool.



Nunca use ácido forte, alcalino forte e outras soluções inflamáveis. Nunca use pesticidas altamente tóxicos e de alta persistência para o controle de pragas de vegetais, plantações de melão, árvores frutíferas, chá, medicamentos fitoterápicos, etc. Além disso, o tempo de colheita após a aplicação do pesticida deve ser longo o suficiente.



Após o uso, o pulverizador deve ser lavado para evitar que seja erodido pelo produto químico, evitando possíveis reações químicas entre o produto químico residual e o seguinte, quando estes forem de natureza diferente.

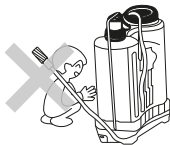

Não deixe-o em um lugar público sem supervisão. Caso contrário, ele pode comprometer a segurança pública.

## Precauções



A aplicação de produtos químicos no pulverizador não deve exceder 45 °C.



A tampa do tubo nunca deve ser afrouxada quando a câmara de gás estiver sob alta pressão, de modo a evitar ferimentos devido à pulverização acidental do líquido de alta pressão.

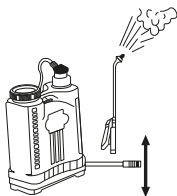

Teste de pulverização com água limpa e uma verificação de tanque, mangueira e pistola de pulverização para possíveis vazamentos são necessários antes da operação. Aplique lubrificante no anel de vedação e outras partes móveis para reduzir o atrito e consequente abrasão.



A preparação do produto químico deve seguir as instruções e fórmulas fornecidas pelo fabricante do produto químico a ser usado. A alteração não autorizada da taxa de diluição do produto químico é proibida, o que pode colocar em risco o ser humano e o animal, ou resultar no insucesso do controle de pragas.

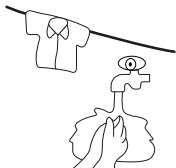

Após o término da operação, você deve trocar de roupa e lavar as partes expostas do corpo, como mãos e rosto. No caso de pesticidas e germicidas altamente tóxicos, um banho após a operação é necessário para garantir a segurança.



## Instruções de Operação

1. Desrosqueie a tampa do tanque e derrame cuidadosamente o líquido que será pulverizado sobre a peneira filtrante, situada na boca de entrada do mesmo;

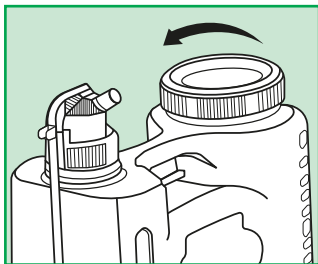

2. Coloque o pulverizador nas suas costas e movimente a barra oscilante para gerar pressão no sistema antes de abrir o interruptor de pulverização;

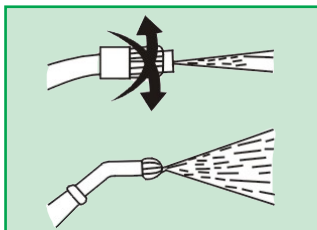

3. Opte por pulverização localizada ou contínua.



### Diagrama de controle do interruptor

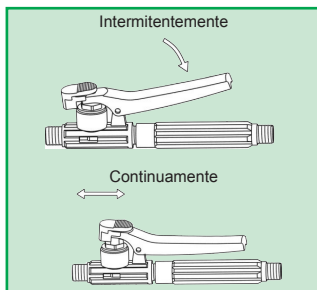

## Componentes do Pulverizador

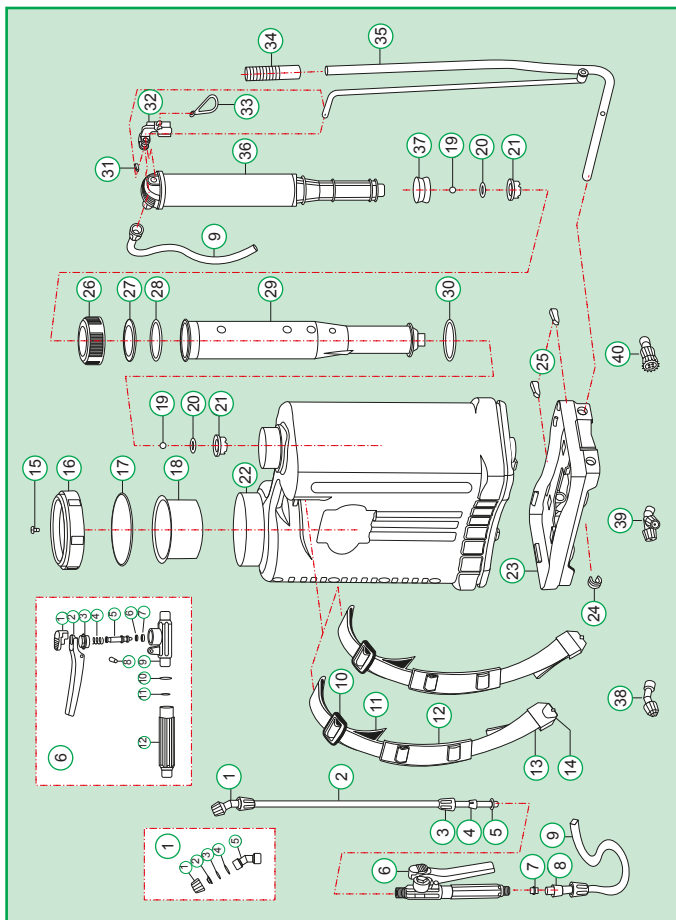

S/N	Descrição da peça	Quantidade	S/N	Descrição da peça	Quantidade
1	Bico de pulverização cônico	1	13	Descanso para ombro	2
1	Tampa de pulverização	1	14	Gancho da alça	2
2	Placa de pulverização cônica	1	15	Tampa do tanque de produto químico	1
3	Placa de divisão	1	16	Rolha de entrada de ar	1
4	Placa de vedação de lâmina Ø 16x Ø 11x2	1	17	Anel de vedação grande	1
5	Inclinação	1	18	Tela de filtro grande	1
2	Haste do pulverizador	1	19	Esfera de vedação	2
3	Porca da haste	3	20	O-ring Ø 20,5x2,5	2
4	Luva de bloqueio	2	21	Tampa de bloqueio	2
5	Anel de vedação Ø 15x3	2	22	Tanque de produto químico	1
6	Conjunto de interruptor	1	23	Base	1
1	Tampa de limite	1	24	Fivela de alinhamento	1
2	Placa de pressionamento do interruptor	1	25	Pino da trava	2
3	Porca do interruptor	1	26	Tampa da câmara de ar	1
4	Mola do interruptor	1	27	Anel de feltro	1
5	Plugue da válvula	1	28	Junta do cilindro da bomba	1
6	O-ring do plugue da válvula Ø 9,5x1,9	1	29	Cilindro da bomba	1
7	Anel de vedação	1	30	Vedação do O-ring do cilindro da bomba	1

## Limpeza e Manutenção

1. Após o uso, abastecer o reservatório com água limpa e pulverizar em local onde não haja risco de contaminação, para a limpeza das partes internas do pulverizador. Depois lave cuidadosamente e em local adequado todas as partes externas do mesmo;

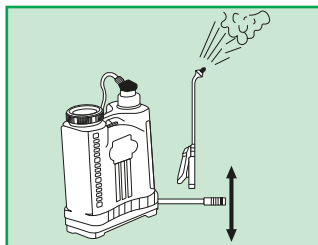

2. Após a limpeza, antes de guardar o pulverizador, recomenda-se lubrificar com óleo multiuso, vaselina ou lubrificante, o anel de vedação e outras partes móveis para reduzir a abrasão e a resistência.

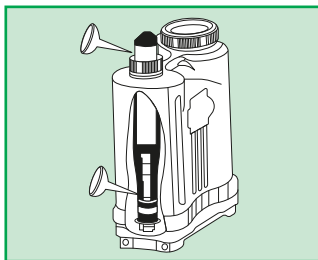

## Armazenamento

O pulverizador deve ser armazenado em local seco, não exposto ao sol e em temperatura ambiente. Manter o equipamento e os produtos químicos em local seguro e longe do alcance de crianças e animais domésticos.

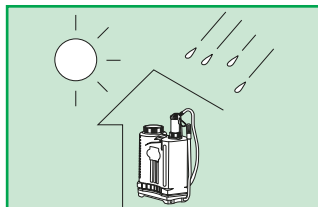

## Solução de Problemas

Problemas	Causas	Soluções
Em caso de vazamento ou mau desempenho do pulverizador	Anéis de vedação ou juntas podem estar frouxos ou danificados	Aperte ou substitua
Difícil de girar a barra oscilante	A peneira filtrante ou o bico de pulverização foi bloqueado	Limpe a peneira filtrante e o bico de pulverização imediatamente e aplique lubrificante nas diversas peças móveis
No caso de redução de pressão	O pistão ou a esfera de vedação podem ter sido danificados	Substitua o pistão e a esfera de vedação
Não produz pressão para girar a barra de oscilação	A esfera de vedação foi posicionada incorretamente ou caiu	Reposicione a esfera de vedação

## Lista de Embalagem

S/N	Descrição	Unidade	Quantidade	Observação
1	Unidade principal do pulverizador	unidade	1	
2	Manual do usuário	peça(s)	1	
3	Anel de vedação	conjunto	1	
4	Capa de couro	peça(s)	1	
5	Bico ajustável com quatro aberturas	peça(s)	1	
6	Bico estilo ventilador	peça(s)	1	
7	Bico duplo 30°	peça(s)	1	
8	Luva de bloqueio	peça(s)	2	
9	Fivela de alinhamento	peça(s)	1	
10	Anel fixo para barra de oscilação	peça(s)	1	

## Termo de Garantia

A Metalúrgica TRAPP Ltda. garante este produto contra defeitos de fabricação pelo prazo de **3 (três) meses**, a contar da data de emissão da Nota Fiscal de Compra.

O prazo de garantia estabelecido é o de garantia legal. A garantia legal cobre:

- ✓ Defeitos de fabricação como erro de montagem, falha de material e a respectiva mão de obra para o conserto, após a devida comprovação pelos técnicos da Metalúrgica TRAPP Ltda. ou assistentes técnicos credenciados.

### Nota:

- ✓ Todas as peças comprovadamente defeituosas serão substituídas, sem ônus, não havendo troca do aparelho ou equipamento.
- ✓ O comprador será responsável pelas despesas de embalagem e transporte até a Assistência Técnica TRAPP mais próxima.
- ✓ Esta garantia será válida somente mediante a apresentação da Nota Fiscal de Compra deste produto.
- ✓ Este produto está sujeito a modificações de especificações técnicas sem aviso prévio do fabricante.

## ¡Felicitaciones!

Usted ha adquirido un producto de calidad desarrollado con la más alta tecnología. Este producto le brindará rapidez y eficiencia en los trabajos, con economía y total seguridad. Para eso son necesarios algunos cuidados. Las medidas de seguridad, extremadamente importantes, contenidas en este Manual de Instrucciones, no cubren todas las situaciones posibles que pueden ocurrir. El operador debe comprender que el sentido común, la atención y los cuidados no son factores que pueden ser incorporados al producto, sino que deben ser suministrados por las personas que operan y llevan a cabo el debido mantenimiento.

### Prólogo

Este Manual forma parte del Pulverizador y deberá tener un mantenimiento adecuado. Usted debe leer este Manual antes de la operación para lograr un correcto funcionamiento y mantenimiento. En caso de que surja un problema, póngase en contacto con su distribuidor local.

Este Pulverizador puede ser utilizado por profesionales familiarizados con él, que tengan un conocimiento suficiente para lograr una operación segura. Ellos también pueden realizar su mantenimiento.

La garantía se anulará en caso de cualquier lesión a seres humanos, daños en el pulverizador o degradación del rendimiento que se producen debido a modificaciones no autorizadas a esta máquina.

### Funciones Principales

El producto es uno de los pulverizadores de montaje posterior desarrollados por esta Compañía, y es económico, seguro y altamente eficiente. Tiene una estructura nueva, una forma única y hermosa, y un funcionamiento cómodo, proporciona

una pulverización uniforme. Este pulverizador se puede utilizar para el control de plagas de varios cultivos, flores y plantas de jardín, para la limpieza de espacios públicos y para la higiene y el control de enfermedades de granjas de aves o ganado.

# Estructura, Principios de Funcionamiento y Características

## Estructura

Este pulverizador incluye cinco unidades: un tanque, una bomba, una unidad de pulverización (tubo, interruptor, varilla de pulverización y cabezal de pulverización), una barra de oscilación y una correa.

## Principios

La pistola se mueve para arriba/abajo en el cilindro de la bomba debido al vaivén de la barra de oscilación para producir una diferencia de presión entre el interior y el exterior de la bomba, que impulsará la bola de sellado para que se abra y se cierre para bombear el químico que se pulverizará como niebla a través de la unidad de pulverización hacia la cámara.

## Características

1. El tanque es adecuado para el montaje posterior. Viene con una cámara de aire incorporada para lograr un tamaño compacto y seguridad, y es libre de fugas.
2. Funciona con una bomba a pistón para permitir la fácil operación, el ahorro de mano de obra, un incremento rápido y una presión constante.
3. Viene con un interruptor de activación para permitir una operación flexible y sin fugas, así como una pulverización precisa y continua.
4. Varios cabezales de pulverización son opcionales, según la demanda práctica para optimizar el rendimiento de pulverización.
5. Fabricado con excelentes materiales para asegurar la resistencia a ácidos/bases, la resistencia a la corrosión, un hermetismo sólido y durabilidad.



## Descripciones de las Piezas y Parámetros Técnicos

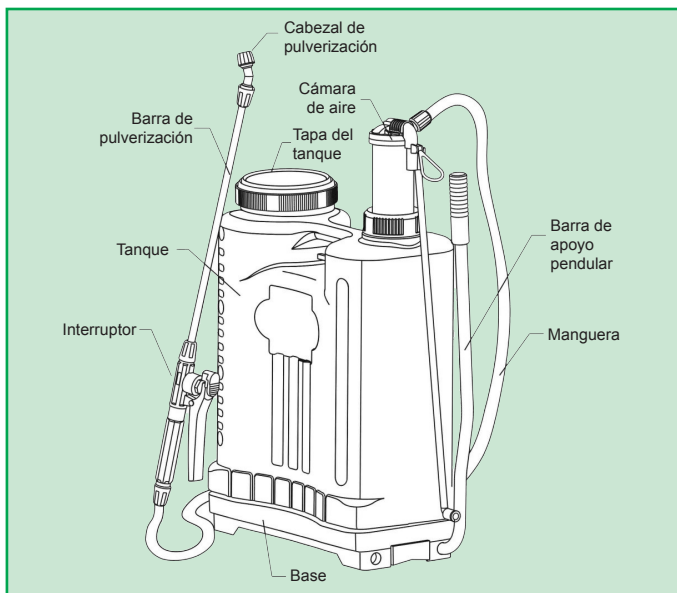

Modelo	Tipo	Volumen del tanque	Presión operativa	Tiempo de operación	Diámetro del pistón	Peso neto de toda la unidad	Tamaño general
12 litros	Montaje posterior	12 l	2 ~ 4 bar	40-80 mm	45 mm	2,84 kg	328 × 147 × 500 mm
20 litros	Montaje posterior	20 l	2 ~ 4 bar	40-80 mm	45 mm	3,25 kg	365 × 190 × 530 mm

Tipo de boquilla	Presión (bar)	Flujo l/min	Tipo de boquilla	Presión (bar)	Flujo l/min
Boquilla cónica simple	3 ~ 4	0,6 ~ 0,7	Boquilla cónica doble	2 ~ 4	1,1 ~ 1,4
Boquilla de ventilación simple	2 ~ 3	0,6 ~ 0,8	Boquilla ajustable de cuatro agujeros	2 ~ 3,5	0,8 ~ 1,2

## Precauciones

### Riesgos



Debe leer este Manual y seguir las instrucciones para lograr un correcto funcionamiento.

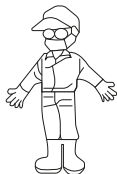

El operador debe usar una máscara, casco de operación, vestimenta protectora, guantes impermeables y botas de hule, etc.



Almacenamiento y mantenimiento de pesticidas. Mantener fuera del alcance de los niños. La eliminación de pesticidas deberá seguir las instrucciones de seguridad proporcionadas por el fabricante.



En caso de inhalación: Aléjese inmediatamente del lugar tóxico y vaya a un lugar bien ventilado para tomar un descanso. En caso de intoxicación a través del contacto directo con la piel, enjuagar con agua inmediatamente; en caso de ingestión, provocar el vómito con agua limpia o agua salada e ir al hospital tan pronto como sea posible.

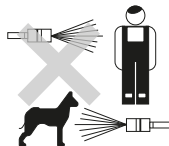

Nunca pulverice sobre seres humanos o animales. Nunca opere con el viento en contra.



El químico residual debe guardarse en un contenedor en lugar de echarse en el campo, suelo o ríos. Las botellas y bolsas vacías se recogerán y enviarán al fabricante para la eliminación adecuada o se enterrarán en un páramo con un nivel de agua subterránea y un porcentaje bajo de lluvias, alejado de las áreas de viviendas y fuentes de agua.

## Advertencia



Las personas afectadas por fatiga, mala salud, lesiones o alergias a pesticidas o mujeres embarazadas nunca deben participar en la pulverización de pesticidas. Beber alcohol inmediatamente después de la pulverización está prohibido.



Nunca use soluciones ácidas fuertes, soluciones alcalinas fuertes u otras soluciones inflamables. Nunca use pesticidas altamente tóxicos y altamente persistentes para el control de plagas de vegetales, cultivos de melón, árboles frutales, té, medicinas a base de hierbas, etc. Y el tiempo de la cosecha después de la aplicación de pesticidas debe ser lo suficientemente largo.



Después de su uso, el pulverizador se debe enjuagar para protegerlo de la erosión de los químicos, y a su vez se evita una posible reacción química entre el químico residual y el próximo químico cuando son de distinta naturaleza.

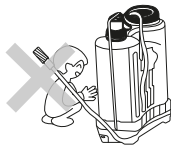

No mantener en un lugar público sin supervisión. De lo contrario, se puede poner en peligro la seguridad pública.

## Precauciones



Los productos químicos para la aplicación en este pulverizador no deberán exceder los 45 °C.



El tubo de la tapa no debe desatomillarse cuando cámara de gas está bajo alta presión, para evitar lesiones debido a una pulverización accidental de un líquido de alta presión.

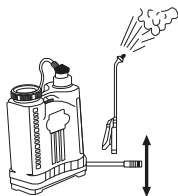

Realice una pulverización de prueba con agua limpia y controle el tanque, la manguera, la pistola de pulverización para detectar fugas antes de la puesta en funcionamiento. Mientras tanto, se debe aplicar un poco de grasa en el anillo de sello u otras piezas móviles para reducir la molienda y la resistencia.



La preparación del producto químico deberá seguir las instrucciones y la fórmula proporcionadas por el fabricante del pesticida. La modificación no autorizada de la tasa de dilución de los químicos está prohibida, ya que puede poner en peligro a los seres humanos y a los animales, o puede resultar en la falla del control de plagas.

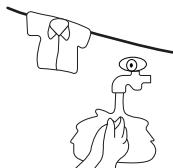

Al terminar la operación, debe cambiarse la ropa y lavar las partes del cuerpo expuestas, como las manos y la cara. En caso de utilizar pesticidas y germicidas altamente tóxicos, se requiere una ducha para garantizar la seguridad.

## Instrucciones de Funcionamiento

1. Desenrosque la tapa del tanque de químicos y llénelo con productos químicos preparados a través de la rejilla de filtro con cuidado antes de volver a colocar la tapa del tanque;

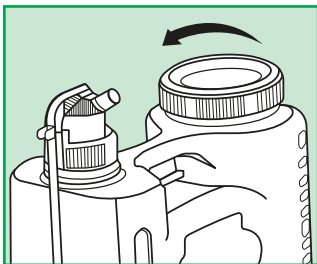

2. Monte el pulverizador en su espalda y gire la barra de oscilación para impulsar la presión de gas en la cámara aire antes de sujetar el interruptor para la pulverización;

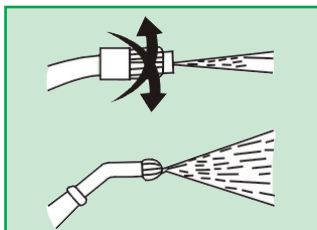

3. La pulverización precisa y continua es opcional.

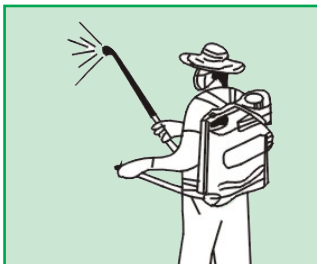

### Diagrama para el control del interruptor

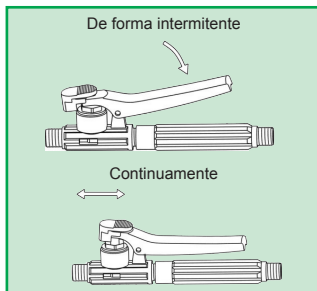

## Diagrama Estructural y Detalles

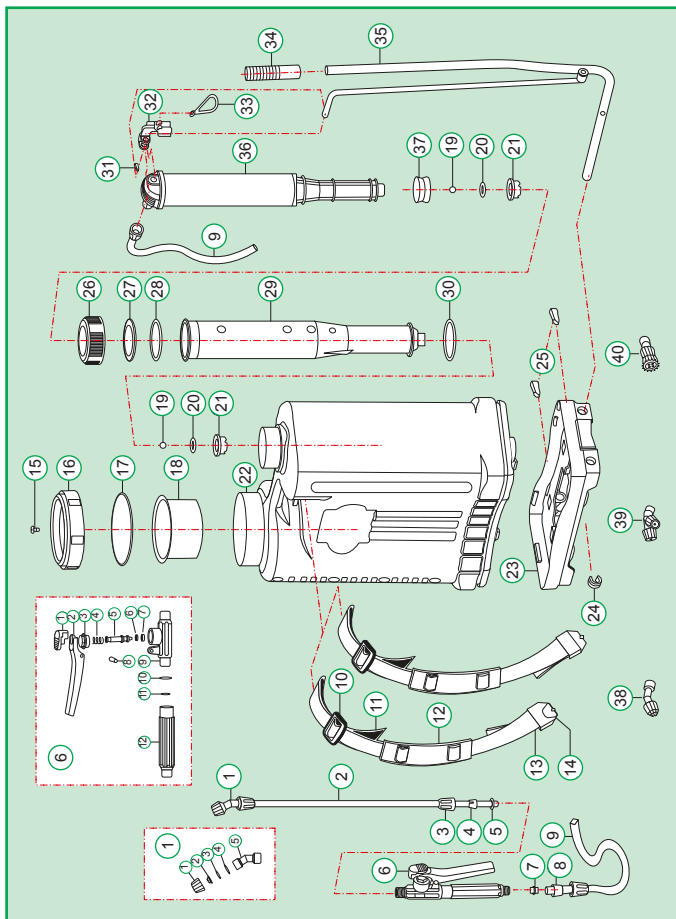

Número de serie	Descripción de la pieza	Cantidad	Número de serie	Descripción de la pieza	Cantidad
1	Cabezal cónico de pulverización	1	13	Almohadilla para hombros	2
1	Tapa de pulverización	1	14	Gancho de la correa	2
2	Hoja cónica de pulverización	1	15	Tapa del tanque de químicos	1
3	Hoja de división	1	16	Tapón de entrada de aire	1
4	Hoja de arandela de sello Ø 16x Ø 11x2	1	17	Gran anillo de sello	1
5	Curvatura	1	18	Gran rejilla de filtro	1
2	Barra del pulverizador	1	19	Bola de sello	2
3	Tuerca de barra	3	20	Junta tórica Ø 20,5x2,5	2
4	Manga de bloqueo	2	21	Tapa de bloqueo	2
5	Anillo de junta tórica Ø 15x3	2	22	Tanque de químicos	1
6	Conjunto de interruptor	1	23	Base	1
1	Tapa de límite	1	24	Hebilla de alineación	1
2	Placa de presión del interruptor	1	25	Pasador de bloqueo	2
3	Tuerca del interruptor	1	26	Tapa de cámara de aire	1
4	Resorte del interruptor	1	27	Anillo de fieltro	1
5	Tapón de la válvula	1	28	Junta del cilindro de la bomba	1
6	Junta tórica del tapón de la válvula Ø 9,5x1,9	1	29	Cilindro de la bomba	1
7	Anillo del sello	1	30	Sello de la junta tórica del cilindro de la bomba	1

## Limpieza y Mantenimiento

1. Después de su uso, la superficie del pulverizador debe lavarse en un sitio de limpieza permitido; la parte interior debe limpiarse con inyección de alta presión hasta que el drenaje sea limpio;

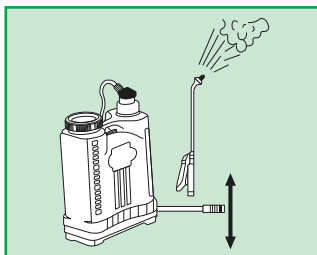

2. Las piezas del pulverizador se deben lubricar después de la limpieza.

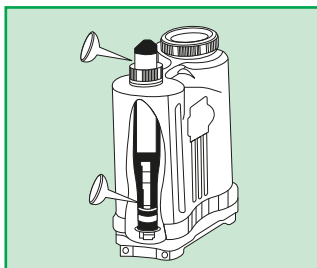

## Almacenamiento

El pulverizador se debe almacenar en un lugar seco, en interiores, fuera del alcance de los niños.

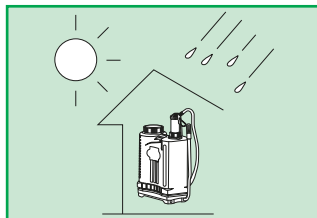



## Resolución de Problemas

Problemas	Causas	Soluciones
En caso de pérdida o de mal desempeño de la pulverización	Los anillos de sello pueden estar dañados o sueltos en varias uniones	Ajustelos o sustitúyalos
Resulta difícil girar la barra de oscilación	La rejilla de filtro o el cabezal de pulverización se bloquearon	Limpie la rejilla de filtro y el cabezal de pulverización de inmediato y aplique lubricante en varias de las partes móviles.
En el caso de disminución de la presión.	El pistón y la bolsa de sello pueden estar dañados: coloque el pasador de bloqueo alejado	Reemplace el pistón, bola de sello. Enrosque el pasador de bloqueo
No se produce presión para girar la barra de oscilación	La bola de sello ha sido colocada de manera incorrecta o ha caído.	Volver a situar la bola de sello.

## Lista de Embalaje

Número de serie	Descripción	Unidad	Cantidad	Observaciones
1	Unidad principal de pulverizador	unidad	1	
2	Manual del usuario	pieza(s)	1	
3	Anillo del sello	juego	1	
4	Tapa de cuero	pieza(s)	1	
5	Cabezal ajustable con cuatro aberturas	pieza(s)	1	
6	Cabezal estilo ventilador	pieza(s)	1	
7	Cabezal doble de 30°	pieza(s)	1	
8	Manga de bloqueo	pieza(s)	2	
9	Hebilla de alineación	pieza(s)	1	
10	Ajuste el anillo para la barra de oscilación	pieza(s)	1	

## Condiciones de Garantía

La Metalúrgica TRAPP Ltda. garantiza este producto contra defectos de fabricación por el plazo de 3 (tres) meses, contados a partir de la fecha de emisión de la Factura de Compra.

En el plazo de garantía establecido en el párrafo anterior, es la garantía legal. La garantía legal cubre:

- ✓ Defectos de fabricación como error de montaje, falla de material y la respectiva mano de obra para la reparación, después de la debida comprobación por parte de los técnicos de la Metalúrgica TRAPP Ltda. o asistentes técnicos autorizados.

### Nota:

- ✓ Todas las piezas comprobadamente defectuosas se sustituirán, sin cargo, no habiendo cambio del aparato o equipo.
- ✓ El comprador será responsable de los gastos de embalaje y transporte hasta la Asistencia Técnica TRAPP más próxima.
- ✓ Esta garantía será válida sólo mediante la presentación de la Factura de Compra de este producto.
- ✓ Este producto está sujeto a cambios de especificaciones técnicas sin aviso previo del fabricante.

## Congratulations!

You have just bought a quality product developed with TRAPP's state-of-the-art technology. This product was designed to work quickly and efficiently, providing total safety at affordable prices. However, some care is necessary. The important safety measures stated in this User's Guide do not cover all possible situations that may occur during usage. The user must be aware that common sense, attention and care are factors that cannot be incorporated in the product, but that have to be supplied by the people responsible for handling and servicing the product.

### Forewords

This Manual is a part of the Sprayer unit and shall be properly maintained! You are required to read this Manual prior to operation for purpose of proper operation and maintenance. In case of any problem, please contact your local dealer.

This Sprayer is allowed to be operated, maintained and serviced by professionals familiar with it and with sufficient knowledge for safe operation.

The warranty will be void in case any human injury, sprayer damage or performance degradation occurring due to unauthorized modification to this machine.

### Principal Functions

The product is one of back-mounted sprayers developed by this company which is economical, safe and highly efficient. It's novel in structure, unique and beautiful in shape, convenient for operation, uniform in atomization.

This Sprayer is applicable for pest-controlling of various crops, flowers and garden plants, cleaning of public places as well as hygiene and disease control of fowl and livestock houses.

# Structure, Operating Principles and Features

## Structure

This Sprayer comes with five units: a tank, a pump, a spraying unit (tube, switch, a spraying rod, and a spraying head), a rocking bar unit and a strap.

## Principles

The pistol moves up/down in the pump cylinder due to the swinging of rock bar unit to produce a pressure difference between the inside and outside of the pump which will drive the sealing ball to open and close to pump the chemical into the chamber which will be sprayed like fog through the spraying unit.

## Features

1. The tank is fit for back-mounting. It comes with a built-in air chamber to result in compact size, safety and being leakage free.
2. It operates with a piston pump to allow easy operation, labor-saving, quick boosting and consistent pressure.
3. It comes with a trigger switch to allow flexible and non-leaking operation, as well as spot and continual spraying.
4. Various spraying heads are optional depending on the practical demands to optimize the spraying performance.
5. Made of excellent materials to ensure acid/base resistance, corrosion-resistance, sound air-tightness and durability.

## Part Descriptions and Technical Parameters

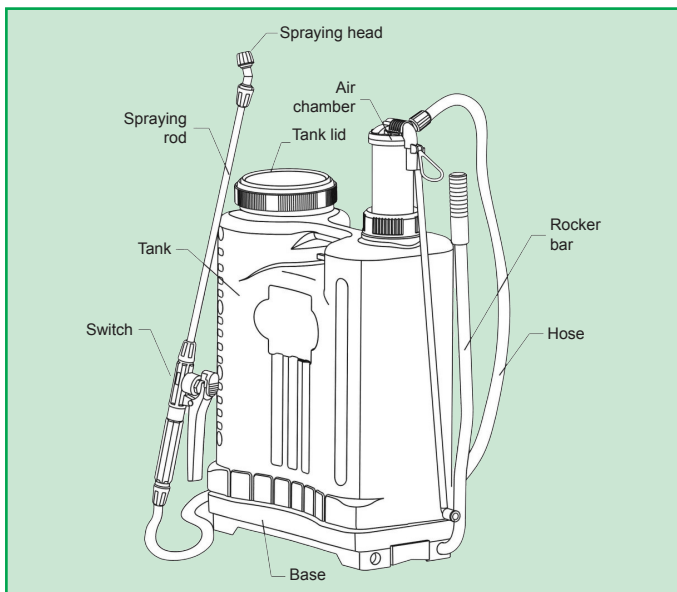

Model	Type	Volume of tank	Operating pressure	Operating stroke	Dia of piston	Net weight of the whole unit	Overall size
12 liters	Back-mounted	12 l	2 ~ 4 bar	40-80 mm	45 mm	2.84 kg	328 × 147 × 500 mm
20 liters	Back-mounted	20 l	2 ~ 4 bar	40-80 mm	45 mm	3.25 kg	365 × 190 × 530 mm

Nozzle type	Pres.bar	Flow l/min	Nozzle type	Pres.bar	Flow l/min
Single cone nozzle	3 ~ 4	0.6 ~ 0.7	Double cone nozzle	2 ~ 4	1.1 ~ 1.4
Single fan nozzle	2 ~ 3	0.6 ~ 0.8	Four-hole adjustable nozzle	2 ~ 3.5	0.8 ~ 1.2

## Precautions

### Hazards



You are required to read this Manual and follow the instructions for purpose of proper operation.



The operator shall wear a mask, operation hat, protection clothes, water-proof glove and rubber boot etc.



Warehousing and maintaining of pesticide. Out of the reach of children. Disposal of pesticide shall follow the safety instructions furnished by its manufacturer.



In case of inhaling: Immediately leave the poisonous place to a well-ventilated place to lie down for a rest. In case of intoxication via skin contact, please rinse with water immediately; in case of ingestion, induce vomiting with clean water or salt water and go to hospital as soon as possible.

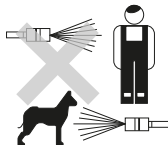

Never spray at human beings or animals. Never operate against adverse wind.

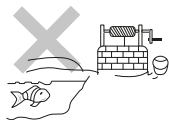

The residual chemical shall be kept in a container instead of being poured onto the field, ground and rivers. The empty bottles and bags shall either be collected and sent to the manufacturer for proper disposal or buried in a barren land with deep under-ground water level and small rainfall far from living areas and water sources.

## Warning



Persons affected by fatigue, poor health, injury, pesticide allergy or during pregnancy shall never engage in pesticide dispensing. Alcohol drinking immediately after the spraying is prohibited.



Never use strong acid, strong alkaline, and other inflammable solutions. Never use highly-toxic and high-persistent pesticide for pest control of vegetables, melon crops, fruit trees, tea, herbal medicines etc. And the harvesting time after pesticide application shall be long enough.



After use, the Sprayer shall be washed to protect it from being eroded by the chemical while avoiding possible chemical reaction between the residual chemical and next chemical when they are of different nature.

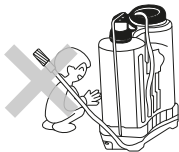

Don't keep at a public place unattended. Otherwise, it may endanger public security.

## Precautions



The chemical for application in this Sprayer shall not exceed 45 °C.



The tube cap shall never be loosened when the gas chamber is under high pressure so as to avoid injury due to accidental spraying of high pressure liquid.

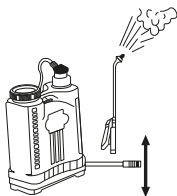

Trial spraying with clean water and a check of tank, hose, spraying gun for possible leakage are required prior to operation. Meanwhile, a little lubricant grease shall be applied to the seal ring or other moving parts to reduce grinding and resistance.



The preparation of chemical shall follow the instructions and formula furnished by the pesticide manufacturer. Unauthorized altering of the dilution rate of chemical is prohibited, which may either endanger the human being and animal, or result in the failure of pest control.

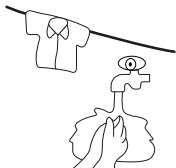

Upon the finish of operation, you shall change clothes and wash those exposed part of body such as hands and face. In case of highly toxic pesticide and germicide, a shower after operation is required to ensure safety.



## Operating Instructions

1. Unscrew the lid of chemical tank and fill it with prepared chemical through filter screen carefully before replacing the tank lid;

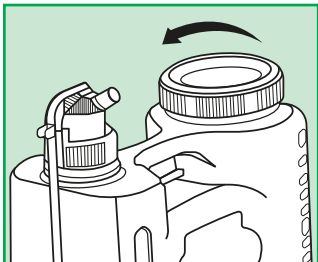

2. Mount the sprayer on your back and turn the rocker bar to boost the gas pressure in the air chamber before holding the switch to spray;

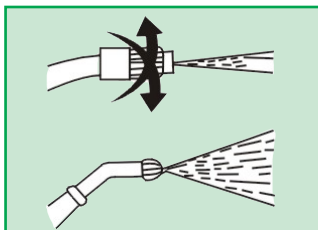

3. Either spot or continual spraying is optional.



### Diagram for switch control

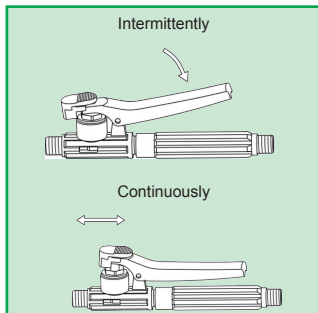

## Structural Diagram and Details

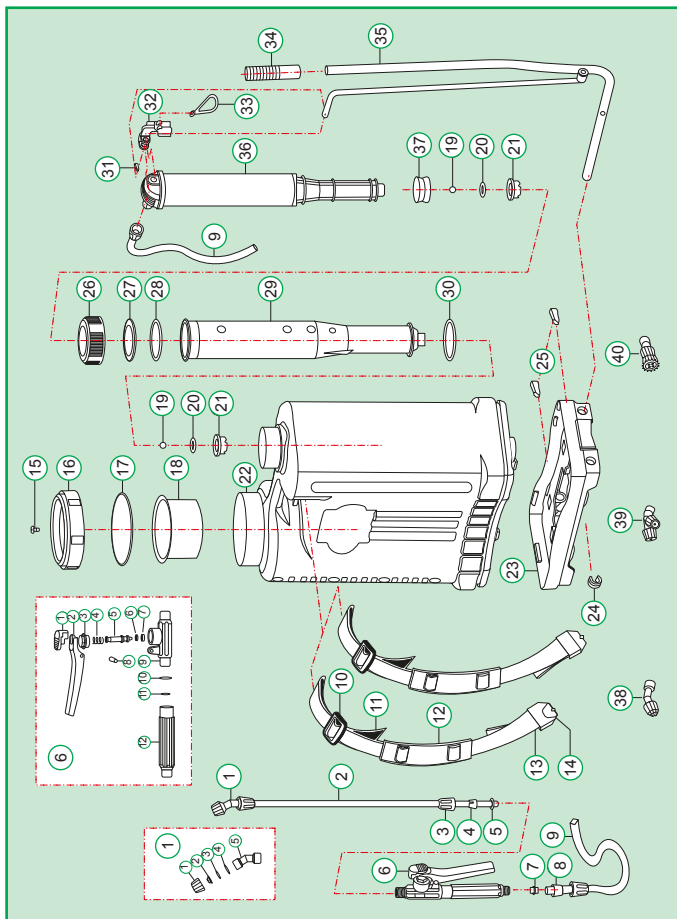

S/N	Part description	Qty.	S/N	Part description	Qty.
1	Conical spraying head	1	13	Shoulder pad	2
1	Spray cap	1	14	Strap hook	2
2	Conical spraying sheet	1	15	Lid of chemical tank	1
3	Split sheet	1	16	Air Inlet cork	1
4	Seal washer sheet Ø16x Ø11x2	1	17	Big seal ring	1
5	Bend	1	18	Big filter screen	1
2	Sprayer rod	1	19	Seal ball	2
3	Rod Nut	3	20	O-ring Ø 20.5x2.5	2
4	Lock sleeve	2	21	Lock cap	2
5	O-seal ring Ø15x3	2	22	Chemical tank	1
6	Switch assembly	1	23	Base	1
1	Limit cap	1	24	Aligning buckle	1
2	Switch press plate	1	25	Lock pin	2
3	Switch nut	1	26	Lid of air chamber	1
4	Switch spring	1	27	Felt ring	1
5	valve plug	1	28	Pump cylinder gasket	1
6	valve plug O-ring Ø9.5x1.9	1	29	Pump cylinder	1
7	Seal ring	1	30	Pump cylinder O-ring seal	1

## Cleaning and Maintenance

1. After use, the surface of the Sprayer shall be washed in an allowed cleaning site; the inner part should be cleaned with high-pressure injection till the drainage becomes clean;

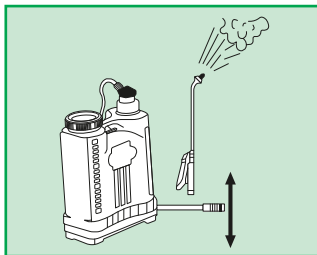

2. The spraying parts shall be lubricated after cleaning.

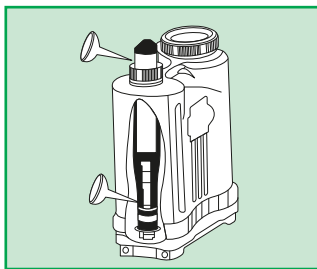

## Storage

The spray should be stored in a dry place indoor out of reach of children.

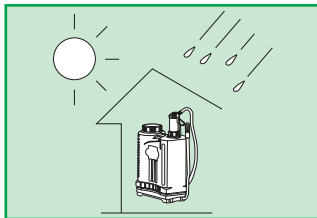

## Troubleshooting

Problems	Causes	Solutions
In case of leakage or poor spraying performance.	Seal rings at various joints may loose or be damaged.	Tighten or replace it.
Hard to turn the rocker bar.	The filter screen or the spray head has been blocked.	Clean the filter screen and spray head immediately and apply lubricant to various moving parts.
In case of decreasing of pressure.	The piston, seal ball may have been damaged, lock pin fetch way.	Replace the piston, seal ball. Screw down lock pin.
It produce no pressure to turn the rocker bar.	The seal ball has been improperly positioned or fallen.	Re-position the seal ball.

## Packing List

S/N	Description	Unit	Qty.	Remark
1	Main unit of Sprayer	unit	1	
2	User's Manual	pc(s)	1	
3	Seal ring	set	1	
4	Leather cup	pc(s)	1	
5	Adjustable head with four apertures	pc(s)	1	
6	Fan-styled head	pc(s)	1	
7	30° dual-head	pc(s)	1	
8	Lock sleeve	pc(s)	2	
9	Aligning buckle	pc(s)	1	
10	Fix ring for rocker bar	pc(s)	1	

## Condiciones de Garantía

Metalúrgica TRAPP Ltda. warrants this product to be free from manufacturing defects for 3 (three) months from the purchase date on the Invoice.

The legal warranty is in the warranty term stated in the previous paragraph. The legal and/or special warranty covers:

- ✓ Manufacturing defects such as assembly error, material failure and respective labor to fix the problem after Metalúrgica TRAPP Ltda. technicians or accredited technicians attest the condition.

### Nota:

- ✓ All parts proven to be defective will be replaced for free. The product, however, will not be exchanged.
- ✓ The purchaser will be responsible for packaging and transportation expenses to TRAPP nearest Assistance Shop.
- ✓ This warranty will only apply if product invoice is presented.
- ✓ This product is subject to technical specification changes without previous notice.





## METALÚRGICA TRAPP LTDA.

Av. Prof. Waldemar Grubba, 4545  
CEP 89256-502 - Jaraguá do Sul - SC - Brasil  
Tel.: + 55 47 2107-8800  
CNPJ: 83.238.832/0001-78  
[www.trapp.com.br](http://www.trapp.com.br) | [trapp@trapp.com.br](mailto:trapp@trapp.com.br)  
Indústria Brasileira | Made in Brazil | Hecho en Brasil

© Copyright by Metalúrgica TRAPP Ltda.

Proibida a reprodução total ou parcial desde manual.  
Os infratores serão processados na forma da lei.

*Prohibida la reproducción total o parcial de este manual.  
Los infractores serán sometidos a proceso judicial bajo la ley.*

Total or partial reproduction of this manual is forbidden.  
Infringers will be prosecuted accordingly.

### Serviço de Atendimento ao Consumidor Servicio de Tratamiento al Cliente Customer Service

Fone: + 55 47 3371-0088 - + 55 47 2107-8800  
Webmail: [trapp@trapp.com.br](mailto:trapp@trapp.com.br)  
Website: [www.trapp.com.br](http://www.trapp.com.br)  
(Fale com TRAPP - Contacte TRAPP - Contact TRAPP)